

REMORQUE

1200DT

TRAILER

FABRIQUÉ PAR / MANUFACTURED BY :



9, Rue des Industries
L'Islet (Québec) G0R 1X0 CANADA

Customer's English Service: (418) 247-7709
Service français : (418) 247-5626
Télécopieur : (418) 247 3600

E-Mail : service@ammachinery.com
Web Site : www.ammachinery.com

Félicitations !

Vous êtes maintenant propriétaire de la plus robuste remorque sur le marché : **le modèle 1200DT de Machinerie A.M.** Nous sommes convaincus que vous apprécierez les nombreuses années de service fiable que vous procurera votre remorque.

La garantie de 12 mois du 1200DT

IMPORTANT : Pour valider la garantie, vous devez compléter et retourner le formulaire d'enregistrement ci-joint à Machinerie A.M. Inc. dans les dix jours suivant la prise de possession.

COUVERTURE DE GARANTIE

Machinerie A.M. garantit que ses remorques **1200DT** sont fabriquées en utilisant des normes de qualité supérieures. Machinerie A.M. s'engage à remplacer ou à réparer toutes pièces défectueuses (à l'exclusion des pneus*) et ce, sur les lieux d'affaires du vendeur. Toute pièce défectueuse sera remplacée sans frais de pièces et de main d'œuvre si une défectuosité apparaissait dans les douze mois suivant la date d'achat par l'acheteur original. La garantie est valide seulement si la défectuosité est signalée à notre distributeur ou à nous-même par le vendeur qui remplira un formulaire de réclamation de garantie dans les 15 jours suivant le bris. L'acheteur devra défrayer les frais de déplacement du mécanicien et/ou les frais de transport de la remorque jusque chez le concessionnaire où la réparation sera effectuée.

*Les pneus sont couverts par la garantie de leurs fabricants respectifs.

LIMITATION DE LA GARANTIE

Cette garantie couvre seulement les défauts de fabrication ou de matériel. Elle ne couvre pas la dépréciation causée par une usure normale ou les dommages dus à un accident, un mauvais entretien, un entreposage négligent et/ou un mauvais usage.

DOMAGES SECONDAIRES

La présente garantie exclut tous dommages secondaires, par exemple les pertes de revenus dus à un bris ou à une non-disponibilité des pièces de remplacement.

Congratulation!

You are now the proud owner of the best trailer on the market : A.M. Machinery's Model **1200DT**. We are convinced that you will enjoy the trouble free experience of working with your **1200DT**.

1200DT 12 months warranty

☞ **IMPORTANT** : Warranty registration form enclosed must be completed and returned to A.M. Machinery within 10 days of ownership to validate warranty.

WARANTY COVERAGE

A.M. Machinery Inc. warrants that the Dump Trailer Model **1200DT** is manufactured under high quality standards and agrees to replace or repair at seller's place of business all parts (except: tires*), which are defective in material or workmanship without charge for parts and labor if a defect appears within twelve months from the date of the purchase by the original purchaser.

The warranty is only valid if the fault is reported to us or our distributors by the dealer submitting a complete warranty claim form within 15 days of the breakdown. The purchaser shall pay any charge for making service call and for transporting the machine to the place where the warranty work is to be performed.

*Tires are under the warranty of their respective manufacturer.

EXCLUSION

This warranty covers only defective materials or workmanship. It does not cover depreciation or damage caused under normal wear, accidents, improper maintenance, improper protection in storage or improper use.

DISCLAIMER OF CONSEQUENTIAL DAMAGE

The warranty exclude any secondary damage, for example consequential losses caused as a result of machine breakdown or non-availability of spare parts.



ENTRETIEN DE VOTRE REMORQUE AVANT L'UTILISATION, VEUILLEZ VÉRIFIER LA LISTE SUIVANTE :

1. **GRAISSER** LES COUSSINETS DES ROUES(BEARING) **OBLIGATOIREMENT À TOUS LES ANS.**
2. **AJUSTER** LES BANDES DES FREINS **OBLIGATOIREMENT À TOUS LES 5 000 KILOMÈTES.**
3. **ANTIROUILLE** POUR BIEN PROTÉGER VOTRE REMORQUE, IL EST PRÉFÉRABLE DE FAIRE POSER UN ANTIROUILLE – **LA PEINTURE ORIGINALE SUR LA REMORQUE N'EST PAS GARANTIE.**
4. **VÉRIFIER** SI LA MAIN D'ACCOUPEMENT EST BIEN ATTACHÉE À LA BOULE DE LA REMORQUE ET S'ASSURER QU'ELLES SONT DE MÊME DIMENSION.
5. **VÉRIFIER** SI LES CHÂPEAUX DE MOYEUX SONT TOUJOURS EN PLACE.
6. **VÉRIFIER** SI LES CHAÎNES DE SÉCURITÉ SONT CROISÉES SOUS LA PÔLE ET ATTACHÉES AU VÉHICULE.
7. **VÉRIFIER** SI TOUTES LES LUMIÈRES FONCTIONNENT ADÉQUATEMENT,
8. **NETTOYER** LA REMORQUE AVEC DU SAVON ET DE L'EAU ET NON AVEC UN PRODUIT COROSIF.
9. **S'ASSURER** QUE LA PRESSON D'AIR DES PNEUS EST TELLE QUE RECOMMANDÉE PAR LE MANUFACTURIER.
10. **VÉRIFICATION DES BOULONS DE ROUES DOIT ÊTRE FAITE PAR LE CLIENT APRÈS LA 1^{ÈRE} UTILISATION.**
11. **RESPECTER** LA CAPACITÉ DE CHARGEMENT SELON LES NORMES ÉTABLIES.

No SÉRIE : _____

Modèle : _____

MERCI D'AVOIR ACHETER CHEZ NOUS

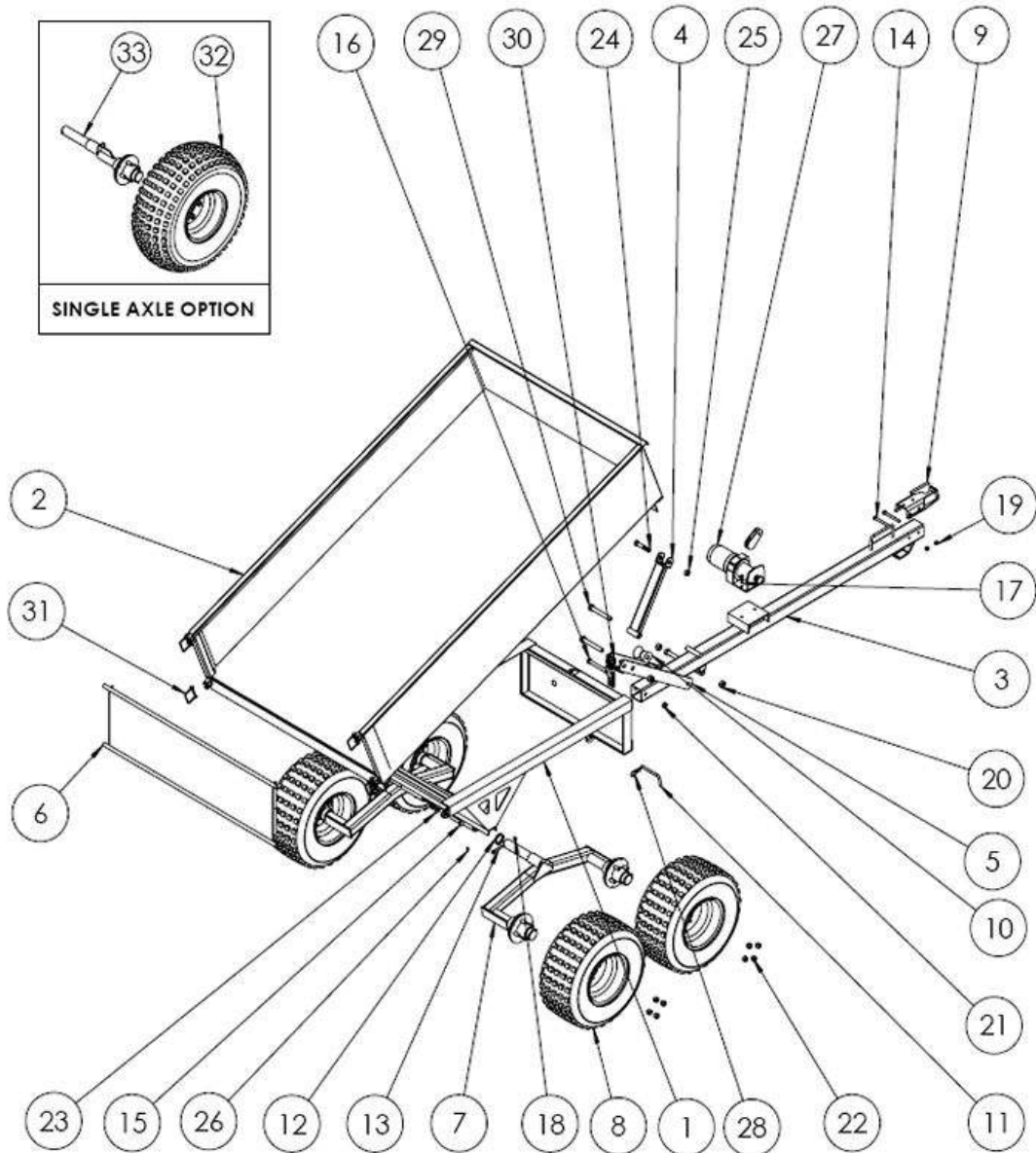



No.	QTÉ	No. PIÈCE	DESCRIPTION
1	1	201 948	CHASSIS – FRAME
2	1	201 959	BOITE- DUMPING BOX
3	1	201 950	POLE – TOWBAR
4	1	201 982	2 ^E BRAS – SECOND HOIST LEVER
5	1	201 981	1 ^{ER} BRAS – FIRST HOIST LEVER
6	1	201 973	PANNEAU ARRIÈRE – REAR PANEL
7	2	201 986	BASCULE 1200 DT TANDEM
8	4	101 118	PNEU 18/950-8 JANTE 4 T / TIRE 18/950-8 4 HOLE WHEEL-
9	1	100 018	COUPLEUR 1-7/8” COUPLER
10	1	101 313	POULIE 1 ^{ER} BRAS – FIRST HOIST LEVER PULLEY
11	1	200 073	GOUPILLE CHROMÉE 3/8” BENT PULL PIN
12	2	201 163	ESPACEUR - SPACER
13	2	150 015	BOULON PLAQ. 5/16-18 X 2” PLATED BOLT
14	2	150 030	BOULON PLAQ. 3/8-16 X 3-1/2” PLATED BOLT
15	2	150 054	BOULON PLAQ. 1/2-13 X 2-1/2” PLATED BOLT
16	1	150 057	BOULON PLAQ. 1/2-13 X 4” PLATED BOLT
17	2	150 012	BOULON PLAQ. 5/16-18 X 1-1/4” PLATED BOLT
18	4	150 172	ÉCROU PLAQ. NYLON 5/16-18 PLATED NYLON NUT
19	2	150 173	ÉCROU PLAQ. NYLON 3/8-16 PLATED NYLON NUT
20	3	150 176	ÉCROU PLAQ. NYLON 5/8-11 PLATED NYLON NUT
21	3	150 175	ÉCROU PLAQ. NYLON 1/2-13 PLATED NYLON NUT
22	16	150 186	ÉCROU PLAQ. ROUE 1/2-20 WHEEL NUT
23	6	150 213	RONDELLE PLAQ. 1/2” PLATED WASHER
24	1	150190	BOULON 9/16-18 NF X 3” BOLT
25	1	150 191	ÉCROU PLAQ. NYLON 9/16-18 NF PLATED NYLON NUT
26	2	100 123	GRAISSEUR 1/4-28 GREASE NIPPLE
27	1	101 258	TREUIL ÉLECTRIQUE 2000 LBS ELECTRIC WINCH
28	1	100 000	GOUPILLE CLIP EN R 1/8” X 2-1/4” HITCH PIN CUP
29	3	150 082	BOULON PLAQ. 5/8-11 X 4-1/2” PLATED BOLT
30	1	100 005	BARRURE À LEVIER – TENSION LATCH
31	4	100 167	GOUPILLE SÉCURITÉ 1/4” SAFETY PIN
32	2	100 002	PNEU/JANTE – TIRE/WHEEL
33	2	201 987	ESSIEU SIMPLE – SINGLE AXLE

SIMPLE ESSIEU 12000D SINGLE AXLE

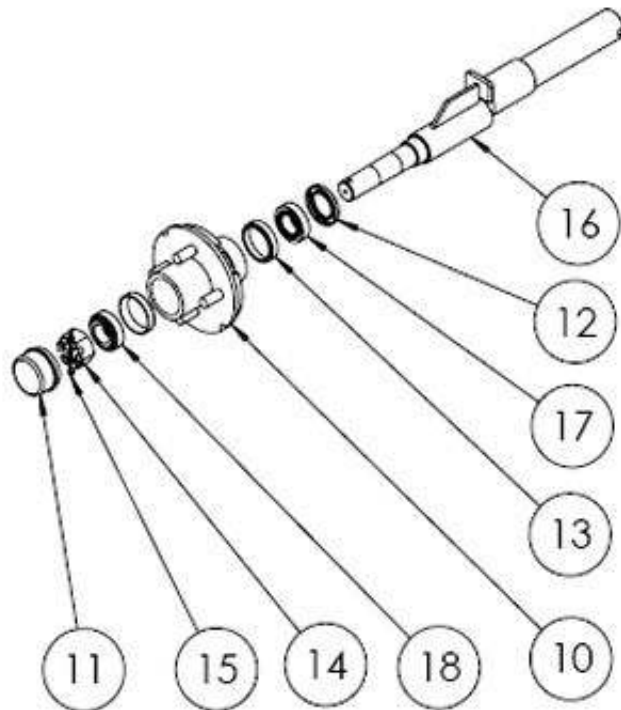
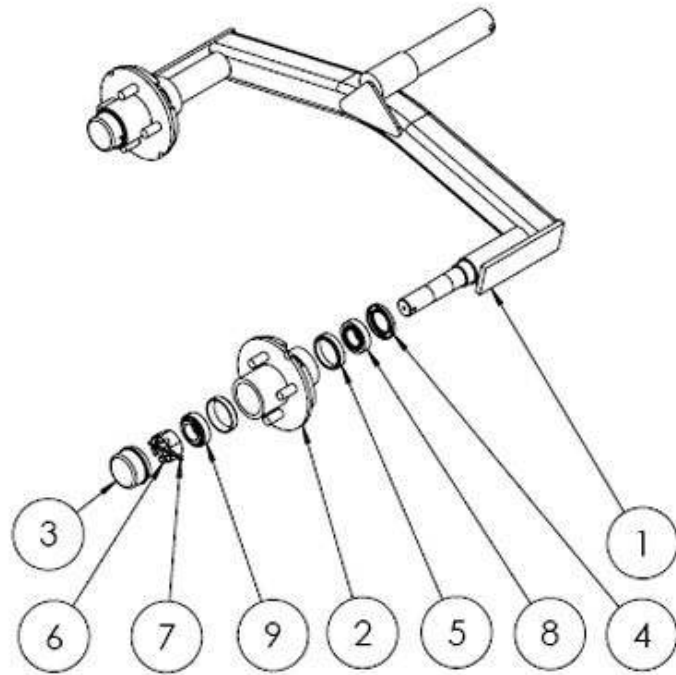

No.	QTÉ	No. PIÈCE	DESCRIPTION
1	1	201 977	BALANCIER 1200DT WALKING BEAM SUSPENSION
2	2	100 003	MOYEU-HUB
3	2	100 091	CAPUCHON ANTIPOUSSIÈRE - DUST CAP
4	2	100 700	JOINT D'ÉTANCHIÉTÉ 1789 SEAL
5	4	100 111	CUVETTE DE ROULEMENT 44610 BEARING CUP
6	2	150 199	ÉCROU HEX. BARRÉ 1" SPINDEL NUT
7	2	100 116	GOUPILLE FENDUE 5/32" X 2" COTTER PIN
8	2	100 693	ROULEMENT CONIQUE 44649 BEARING
9	2	100 692	ROULEMENT CONIQUE 44643 BEARING
10	1	100 003	MOYEU - HUB
11	1	100 091	CAPUCHON ANTIPOUSSIÈRE - DUST CAP
12	1	100 700	JOINT D'ÉTANCHIÉTÉ 1789 SEAL
13	2	100 111	CUVETTE DE ROULEMENT 44610 BEARING CUP
14	1	150 199	ÉCROU HEX. BARRÉ 1" SPINDLE NUT
15	1	100 116	GOUPILLE FENDUE 5/32" X 2" COTTER PIN
16	1	201 979	SIMPLE ESSIEU -SINGLE AXLE
17	1	100 693	ROULEMENT CONIQUE 44649 BEARING
18	1	100 692	ROULEMENT CONIQUE 44643 BEARING

INSTALLATION DU CÂBLE 1200DT- CABLE INSTALLATION

